

Instrukcja montażu dla blatów kompaktowych 12 mm

Przygotowanie i podstawy

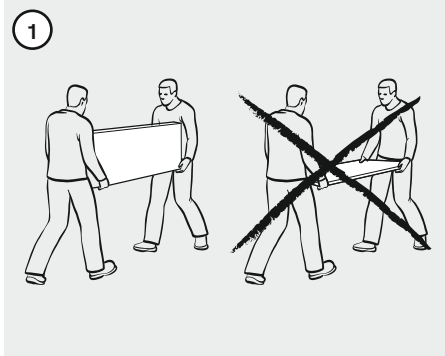

Aklimatyzacja: Należy zwrócić uwagę na to, że blaty kompaktowe mogą ulegać zmianom w przypadku zmiany klimatu lub zmiany warunków wilgotności powietrza. Blaty muszą być aklimatyzowane co najmniej 1 dzień przed montażem w temperaturze pomieszczenia (około 15–25 °C) i przy maksymalnej wilgotności powietrza 55%.



Transport: Blaty kompaktowe zawsze transportować z krawędzią skierowaną w dół / pionowo.

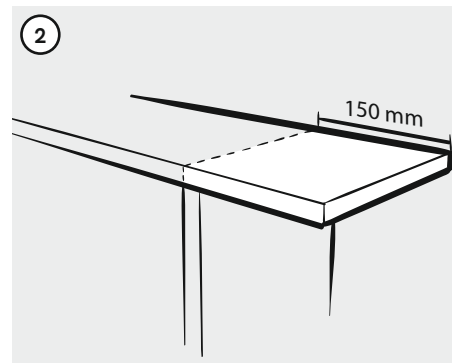

Wysięg: Niepodparte wysięgi są możliwe do maksymalnie 150 mm.



Wzmocnienia: Szafki dolne o szerokości > 600 mm z umywalką lub płytą grzewczą oraz elementy narożne powinny być wzmocnione za pomocą poprzeczek.

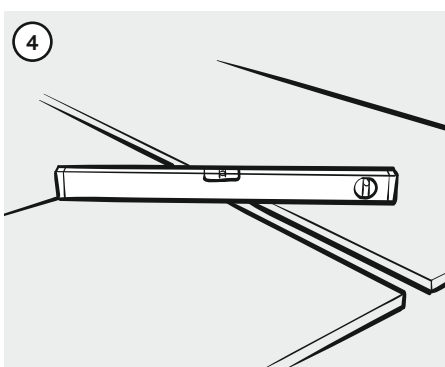

Wyrównanie: Wyrównać szafki dolne i różnice wysokości skompensować za pomocą podkładek, położyć blaty kompaktowe i również je wyrównać.

5 Narzędzia: Do obróbki nadają się np. frezarka górnoprzeczionowa, pilarka ręczna, wiertarka. Zaleca się użycie narzędzi wyposażonych w węgliki spiekane lub diamenty.

Kroki przetwarzania

Wycięcia

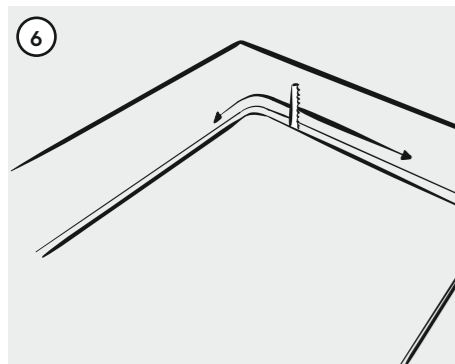

Wycięcia należy wyciąć od dołu, używając długiego brzeszczotu do wyrzynarki. Późniejsze prace można wykonać przy użyciu pilarki ręcznej, wyrzynarki lub frezarki górnoprzecionowej. Przy wycięciach minimalny promień powinien wynosić 5 mm.

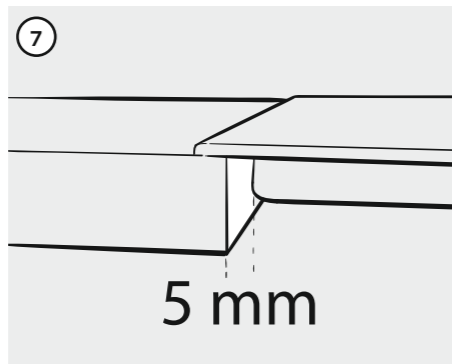

Pozostaw co najmniej 5 mm odstępu między elementem wbudowanym a blatem kompaktowym, aby blat mógł "pracować".

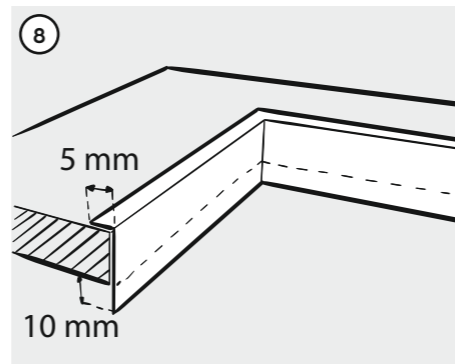

Przykryj wycięcia taśmą aluminiową i zamontuj blachę odprowadzającą opary (dostarczaną przez producenta urządzenia).

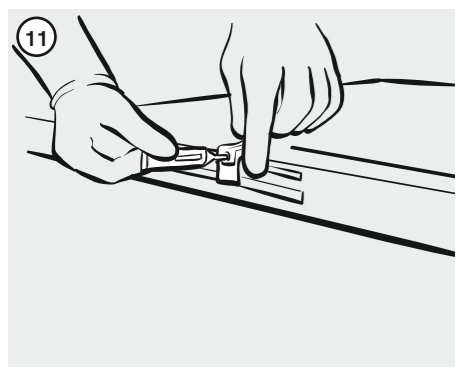

Przebij membranę uszczelniającą tuby i nakręć czarną pomoc montażową, a następnie zastosuj uszczelniacz Technicoll 9700 po jednej stronie i równomiernie na przygotowanej krawędzi.

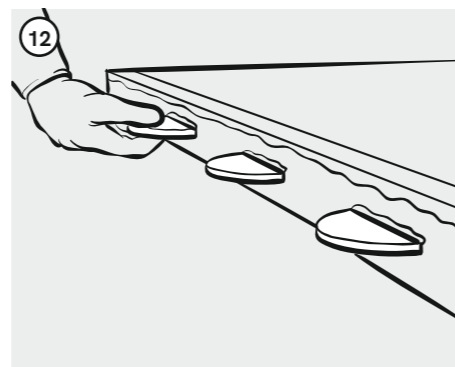

Wprowadź listwy (lamelki) do rowka ...

Klejenie połączeń narożnych

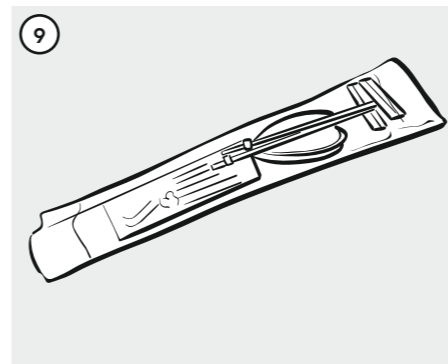

Akcesoria niezbędne do wykonania połączenia narożnego znajdują się w dołączonym worku montażowym; zawartość: szablon i uszczelniacz Technicoll 9700, 3 lamelki, 2 okucia łączące. Powierzchnie klejone muszą być suche i czyste, szczególnie wolne od oleju, tłuszczu i środków oddzielających.

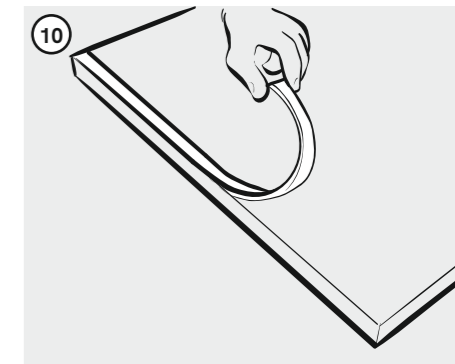

Powierzchnię płyt w miejscach, gdzie będą klejone krawędzie, zabezpiecz taśmą klejącą, aby móc łatwiej usunąć resztki kleju.

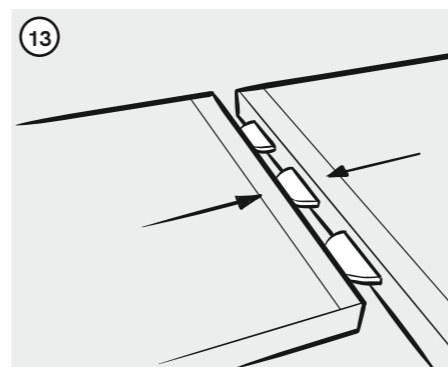

i natychmiast połącz blaty kompaktowe.
UWAGA! Główny czas wiązania wynosi tylko 20 minut!

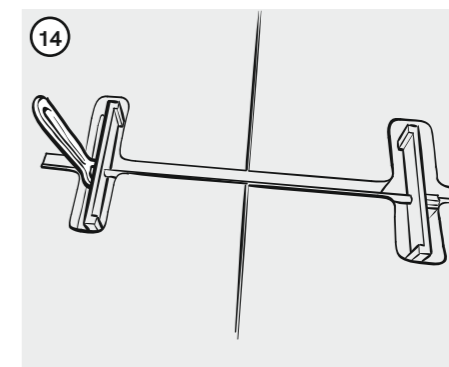

Lekko zacisnąć okucia łączące od spodu, wyrównać blaty i dokładnie umieścić je na szafkach dolnych. Bezpośrednio po tym dokręcić okucia łączące na tyle mocno, by były stabilne.

Montaż blatu roboczego

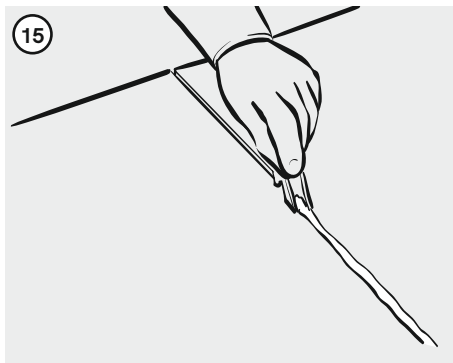

Natychmiastowe czyszczenie: Usuń taśmę klejącą i nadmiar kleju za pomocą narzędzia aplikacyjnego. Następnie dokładnie wyczyść izopropanolem.

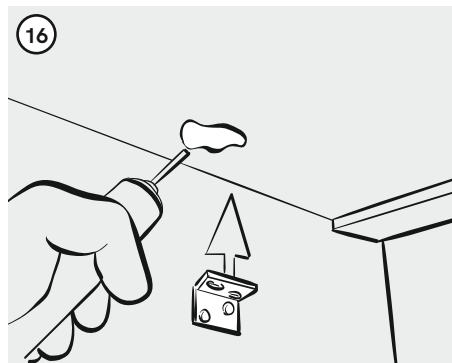

Aby przykleić blat kompaktowy do korpusu, użyj trwale elastycznego kleju PU! Optymalne jest mocowanie za pomocą kątownika. Jest on przyklejany do spodu blatu przy użyciu trwale elastycznego kleju PU i mocowany śrubami do wewnętrznej strony korpusu. Od ściany należy zachować minimalny odstęp 3 mm.

Czyszczenie

17

Blaty kompaktowe nie wymagają szczególnej pielęgnacji. Lekkie zabrudzenia można usunąć przy użyciu wilgotnej, miękkiej szmatki. Silniejsze zabrudzenia można usunąć przy użyciu ciepłego roztworu mydła lub standardowego środka czyszczącego dostępnego w handlu. Nie należy używać środków ściernych, substancji szorujących, gąbek do szorowania, ani polerów.